

# Magnetomat 3000

Benjamin Mlakar, Richard Valter

Dipl.-Ing. Christian Sallinger



## IDEE

Umbau von Portalkran auf einen  
Magnetgreifspieleautomat

Elektromagnet als Greifer

Bedienoberfläche zur erleichterten  
Eingabe/Handhabung

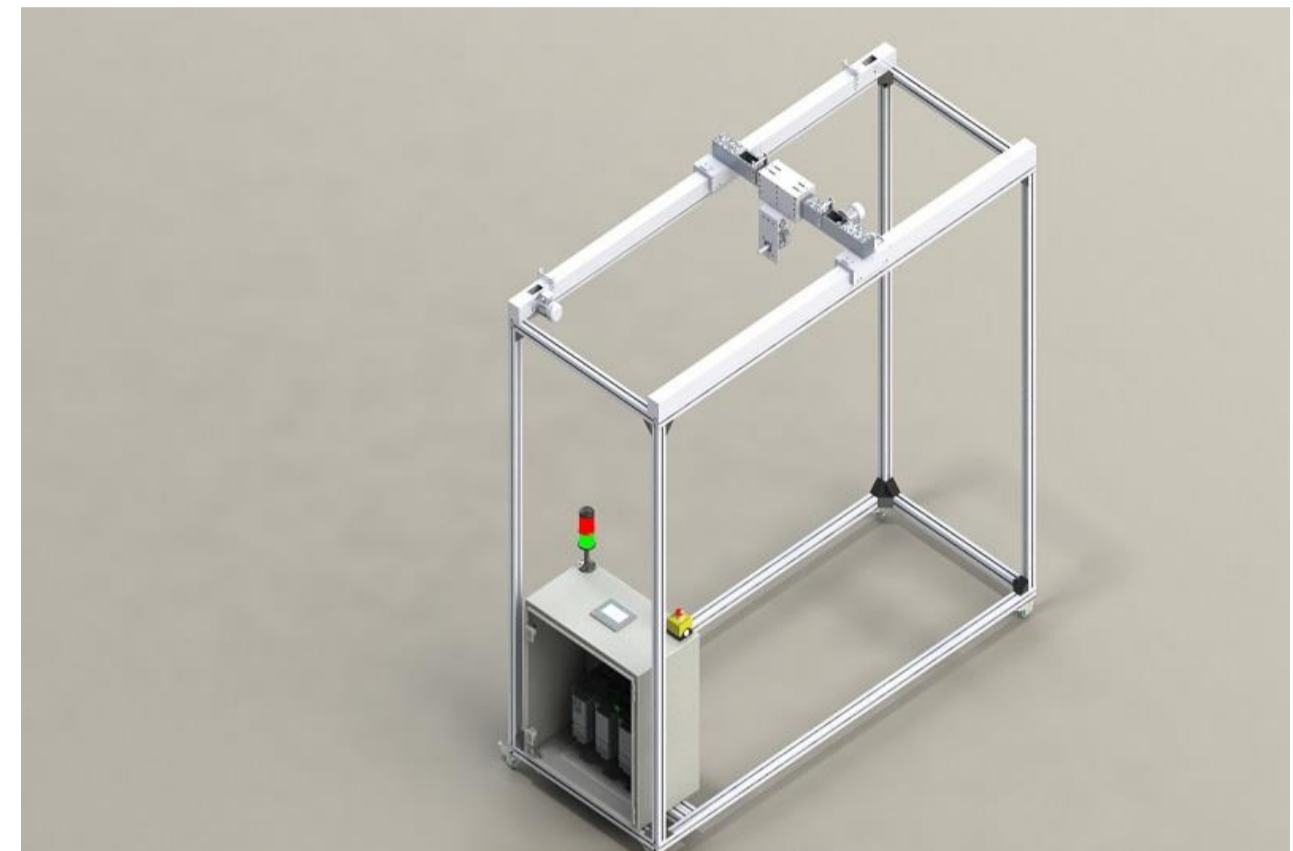

## WARUM

Zu viele Personen sind nicht mit dem  
umfangreichen Bereich der Technik  
vertraut

Um „Nicht-Techniker“ einen  
spielerischen Einblick in die Welt der  
Technik zu geben

## WIE

Elektromagnetgreifer welcher über drei  
Achsen (X,Y,Z) angesteuert wird.

Simple Bedienung durch Joystick

Anwenderfreundliche Benutzeroberfläche  
dank schlichtem Design

